

AE ！ التحذير ！

تحذيرا! وإذا أُن التجمع أو الترابيب غير سليمة ، فهذا يمكن أن يؤدي إلى إصابات الأفراد أو وفاة أو أضرار الممتلكات. الرجاء قبل التجميع أو الترابيب ، أو لإقرأ رسالة التحذير ما يلي.

- يجب تثبيت المنتجات من قبل المتخصصين.
- إذا أنت لا تفهم الدليل، أو تتلقى أية أسئلة أو استفسارات ، الرجاء اتصل بالموظفين الموثيقن في الترابيب.
- إذا أنت المنتجات و الأجزاء تالفة أو مقفودة ، الرجاء عدم تجميع أو ترابيب. إذا أنت تحتاج إلى تغيير قطع غيرا وغيرما ، الرجاء اتصل بالموزع المحلي للحصول على المساعدة.
- وينطبق ذا المنتج إلى "32- 65" شاشات الكريستال السائل،اشاشة بلازما الجدار ، ومي أبرد حمولة الحاملة ل150lbs / 68.2kg.
- مذا المنتج ينطبق على سطح الجدار العمودي للانشاءات ببيكل جدار الخشب أو ميكل البناء (خرسانة الصلبة). أصغر حجم العمود الخشبي للجدار المعين ل "2x4 بوصة (102 x 51مليمت).
- ضمان سلامة الترابيب ، جدار ترابيب المنتجات يمكن أن تتحمل 3 أضعاف وزن يساوي الحمولة الكلية (الإطار ، والتلفزيون وملحقاتها).
- بالإضافة إلى فائدة تصميم المنتج في حد ذاته ، الرجاء عدم استخدام ذا المنتج في مناطق أخرى.

- يشمل التصميم لهذا المنتج أجزاء الانزلاق ، الرجاء الحذر مع الاستخدام للسلامة.
- عند تثبيت التلفزيون ، يرجى ملاحظة أن التيار لن يكون معطوبا.
- التثبيت والتوجيه من الكابلات مراقبة على قوس رصد يجب أن تمتثل للأنظمة الكهربائية والتقنية.
- الأهم من ذلك ، أنابيب ، ويجب تأمين البيانات الكابلات ضد اللف والضعف أو القص.
- لا تتحمل المصنع مسؤولية لاتضرار أي الجدار العمودي الناجمة بسبب حمل الأثقال أو الحوادث.
- المصنع في ذا البيان ، لا تتحمل أي مسؤولية قانونية لأضرار أو الإصابات الناجمة بسبب الشروط التالية : التحول الذاتي للمنتج ، أو الترابيب غير سليمة ، أو ترابيب أثر من أبرد حمولة الحمل التي يحددما المنتجات ، أو الاستخدام غير صحيحة ، أو البلى أو تلف الناتج لهذا المنتج بسبب الاستخدام.

PT AVISO!

Aviso!As montagens ou instalações imerecidas causam provavelmente lesões graves, óbito ou perda de propriedade. É necessário ler os seguintes avisos antes da montagem ou da instalação.
● Os produtos devem ser instalados por profissionais.
● Contate com as pessoas qualificadas de instalação quando não tiver dificuldade em compreender a instrução ou tiver problemas.
● Não faça montagem ou instalação quando os produtos ou acessórios estiverem estragados ou faltarem. Contate com o distribuidor local quando precisar peças de reparações ou as outras coisas.
● Este protudo aplica-se aos paineis de LCD / telas de plasma com tamanho de 32" a 65", e a carga máxima é 68.2kg / 150lbs.
● Este produto é usado em parede vertical que construído pelas estruturas de colunas de madeira ou de alvenarias(concreta de sólido).O tamanho mínimo que pedido de stud de madeira de parede é 2"x4" polegada (51x102mm).
● Para garantir a instalação segura, a parede para a instalação pode aguentar o peso equvalve 3 vezes a carga total(os suportes, a televisão e os acessórios relativos).
● Não use este produto nos domínios que não relativos aos usos designados especialmente para o projeto.
● O design de produto inclui as peças de escorregão, é necessário cuidar a segurança durante o uso.
● Quando a TV a instalação, observe que o cabo de alimentação não será danificado.
● Instalação e roteamento de cabos de monitor no suporte de monitor deve cumprir com os regulamentos electro-técnica.
● Importante, alimentação e dados cabos devem estar protegidos contra torção e compressão ou de corte.
● O fabricante não responsabiliza pelos estragos que ser causados pela sobrecarga ou pelo acaso.
● O fabricante declara daqui que isentará de qualquer responsabilidade nos seguintes casos de estragos: a alteração de produto de utilizador próprio, a instalação imerecida, a carga da instalação passa a data máxima marcada, o uso imerecido, ou a abrasão e o estrago por causa de uso.

ID PERINGATAN!

Peringatan! Pemasangan tidak betul mungkin mengakibatkan cedera serius, kematian atau kerusakan properti. Silakan membaca informasi peringatan di bawah sebelum pemasangan.
● Produk harus dipasang oleh para profesional.
● Jika anda tidak dapat memahami tentang keterangan atau ada apapun pertanyaan, silakan hubungi staf pemasangan yang berkualifikasi.
● Jika ada produk atau bagian rusak atau hilang, silakan jangan memasang sendiri. Jika perlu mengubah bagian atau lain, silakan hubungi pedagang (dealer) tempat untuk bantuan.
● Produk ini berlaku untuk LCD 32 "–65" /dinding layar plasma (Plasma Display Panel) , beban terbesar adalah 68.2kg / 150lbs.
● Produk ini digunakan pada dinding vertikal yang berstruktur kayu atau beton padat. Ukuran minimal tingg kayu dinding yang ditetapkan adalah 2"x4" inci (51x102 milimeter).
● Untuk menjamin keselamatan pemasangan, dinding harus dapat menanggung sekurang-kurangnya 3 kali total beban berat (penyanga, TV dan aksesorinya).
● Selan penggunaan desain produk itu sendiri, jangan menggunakan produk ini untuk tujuan (bidang) lain.
● Produk ini meliputi bagian geser, untuk keselamatan, harap berhati-hati dalam penggunaan.
● Ketika TV menginstal, perlu diketahui bahwa kabel listrik tidak akan rusak.
● Instalasi dan routing kabel monitor pada bracket monitor harus mematuhi peraturan elektro-teknis.
● Yang penting, listrik dan kabel data harus dijaman dengan memutar dan meremas atau geser.
● Perusahaan tidak bertanggung jawab atas kerusakan dinding vertikal yang disebabkan oleh beban berat terbesar atau kecelakaan.
● Dengan disini perusahaan menyatakan bahwa perusahaan tidak menanggung apapun kewajiban hukum terhadap kerusakan dan cedera yang diakibatkan oleh sebab-sebab berikut : transformasi produk sendiri, pemasangan sendiri yang tidak betul, memasang beban berat yang besar dari ketentuan, penggunaan salah serta pengausan(lecet, goresan) dan kerusakan yang diakibatkannya.

CN 警告！

- 警告！如果组装或安装不当，这可能导致人员伤亡、死亡或财产损失。请您在组装或安装前，先仔细阅读下列警告信息。
- 必须由专业人员安装产品。
- 如果您不理解说明或者遇到任何疑问或问题，请与具备资格的当地安装人员联系。
- 如果产品或配件受损或缺失，请不要组装或安装。如果您需要更换零件或其他，请联系当地的经销商以获取帮助。
- 此产品适用于32"-65"液晶显示器/等离子屏，最大承重为68.2kg / 150lbs。
- 此产品是在由木柱结构或砌筑结构(实心混土) 搭建的垂直墙面上使用。规定的墙壁木立柱最小尺寸为2"x4"英寸(51x102毫米)。
- 为确保安全安装,用于安装产品的墙壁能承受相当于总荷载的3倍重量(支架、电视机及其配件)。
- 除了产品本身设计的用途外,请不要将此产品用于其他领域。
- 此产品设计包含滑动部件,为了安全,请小心使用。
- 当安装电视机时，请注意电源电线不要被损坏。
- 安装和电缆线的监控显示器上的支架必须符合安全技术法规。
- 重要的是，电源和数据电缆必须设有防扭曲和压缩或剪切。
- 厂商不对对于不负重荷或意外造成垂直墙壁的损坏负责。
- 厂商在此声明,对于以下情况所造成的损毁或损伤不承担任何法律责任: 对产品自行改造,或安装不当,或安装超过此产品所注明的最大承重,或使用不当,或因使用而造成此产品磨损或毁坏。

ES I ADVERTENCIA

La instalación o el montaje inapropiados pueden provocar lesiones, daños materiales o incluso la muerte. Antes de comenzar, lea las siguientes advertencias.
● Los productos deben ser instalados por profesionales.
● Si las instrucciones no le resultant claras o sitienealguna duda o pregunta, comuníquese con un instalador calificado.
● Si el producto o el hardware está dañado o no se le envia alguna pieza, no realice la instalación ni el montaje. Si necesita piezas de repuesto, comuníquese con un distribuidor local para recibir asistencia.
● Este producto se aplica a 32 " - 65" LCD / Plasma pantalla de pared, la mayor capacidad de carga para el 68.2kg / 150 libras.
● Este producto ha sido diseñado para su uso en una pared vertical construida de madera espárragos, mínimo de 2 "x 4" pulgadas (51x102mm) o albañilería (sólido de hormigón).
● Para la seguridad de la instalación, el montaje de la pared que debe apoyar a un mínimo de 3 veces el peso de la carga total (el montaje, la televisión y todos los accesorios).
● Este producto puede contener componentes móviles. Úselo con precaución.
● Cuando la televisión de la instalación, tenga en cuenta que el cable de alimentación no se dañe.
● Instalación y enrutamiento de cables de control en el soporte de monitor debe cumplir con los reglamentos técnicos de la electroacústica.
● Es importante destacar que, conectados a la red y los datos de los cables deben estar protegidos contra la torsión y compresión o cizallamiento.
● El fabricante no tendrá la responsabilidad de la pared vertical de montaje, o daños incidentales o consecuentes derivados del mismo.
● El fabricante declina toda responsabilidad respecto a la modificación, instalación, o de la instalación durante el rango de peso especificado. El fabricante no será responsable por cualquier daño que se deriven de la utilización o la imposibilidad de usar el producto.

RU ПРЕДУПРЕЖДЕНИЕ!

Внимание! Неправильная сборка и монтаж могут привести к причинению вреда здоровью или материальному ущербу. Перед началом сборки внимательно прочитайте следующую информацию:

- Если вы не понимаете инструкцию или у вас возникают вопросы и сомнения, обратитесь к специалисту.
- Не приступайте к сборке, если какие-то детали повреждены или отсутствуют. Если вам требуется замена некоторых частей, обратитесь к региональному дистрибутору.
- Данный продукт предназначен для ЖК и плазменных ТВ с диагональю 32"-65" и весом не более 68.2кг/150lbs.
- Для безопасной установки необходимо, чтобы стена, на которую крепится продукт выдерживала вес в 3 раза больше веса кронштейна, телевизора и аксессуаров вместе взятых.
- Не используйте данный продукт в целях, отличающихся от тех, для которых он был разработан.
- Будьте осторожны при использовании подвижных частей кронштейна.
- Завод-изготовитель и дистрибутор не несут ответственности за деформацию, разрушение стен или другие последствия.
- Завод-изготовитель и дистрибутор по закону не несут ответственность за самостоятельную модифицированные, неправильно собранные или установленные с превышением предумотренной или максимальнй нагрузки продукты, а также в случае неправильного использования или механического повреждения.

NL WAARSCHUWING!

Waarschuwing! Verkeerde montage of installatie kan leiden tot ernstige verwonding, dood en/of materiële schade. Lees volgende waarschuwingen zorgvuldig vóórdat u begint met het monteren.

- Product moeten worden geïnstalleerd door professionals.
- Als u de handleiding niet begrijpt of nog vragen of problemen heeft, kunt u contact opnemen met een bevoegde monteur.
- Als het product of accessoire beschadigd of vermist is, moet u het niet monteren. Indien u onderdelen of iets anders nodig heeft, kunt u contact opnemen met de lokale leverancier voor hulp.
- Dit product is geschikt voor 32"- 65" LCD/plasma-schem. De maximale belastingcapaciteit is 68.2kg / 150lbs.
- Dit product wordt gebruikt op een verticale muur die gebouwd wordt met houten pilaren of metselwerk (massief beton). De bepaalde minimale diameter van de houten pilaren bedraagt 2"x4" (51 x 102mm) .
- Voor de veiligheid van het monteren, moet de muur voor de montage drie maal het totale gewicht (houder, TV en accessoires) kunnen dragen.
- Behalve de toepassing volgens het ontwerp, gebruik dit product niet voor andere doeleinden.
- Het ontwerp bevat glijdende onderdelen, gebruik daarvoor niet zorg.
- Bij het installeren van TV, gelieve te noteren dat het deelsnoer niet wordt beschadigd.
- Instalatie en routing van de monitor kabels op de monitor beugel moeten voldoen aan de elektro-technische voorschriften.
- Belangrijk is, net-en data-kabels moeten worden beveiligd tegen draaien en te knippen of knippen.
- De fabrikant is niet verantwoordelijk voor beschadigingen van de muur die worden veroorzaakt door overbelasting of ongevale.
- De fabrikant verklaart hierbij dat zich geen juridische verantwoordelijkheid draagt voor beschadigingen of lichamelijke letsels die worden veroorzaakt door de volgende situaties: zelf-modificatie van het product, onjuiste installatie, het monteren met overbelasting, verkeerde gebruik, en/of slijtage of beschadiging van het product door gebruik.

IT AVVERTIMENTO!

Avvertimento!Se l'assemblaggio o l'installazione non è corretto,potrebbe portare a ferirsi grave o morire al personale o perdere la proprietà.Si prega di leggere l'informazione sonale o perdere la proprietà.Si prega di leggere l'informazione d'avvertimento prima dell'assemblaggio o l'installazione.
● I prodotti devono essere installati da professionisti.
● Se mancano i prodotti o gli accessori,si prega di non assemblare o installare.Se avete bisogno di sostituire i parti di ricambio o gli altri,si prega di mettersi in contatto I distributori locali per ottenerne l'aiuto.
● Questo prodotto si adatta a LCD di 32"- 65" la capacità massima del carico è 68.2kg /150lbs.
● Questo prodotto è utilizzato sul parete verticale della struttura della colonna di legno o muratura (il cemento solido). La misura minima è di 2"x4" police(51x102mm) della colonna di legno del parete per dispartizione.
● Per garantire l'installazione sicura, il parete per installare I prodotti deve potere sostenere 3 volte di peso al carico totale(il telaio,la TV e gli accessori).
● Inoltre l'uso del disegno del prodotto stesso, si prega di non utilizzare questo prodotto in altri territori.
● Il disegno di questo prodotto include I parti scorrevoli, si prega di utilizzarlo con l'attenzione per maggior sicurezza.
● Quando l'installazione di TV, si prega di non prestare attenzione al cavo di alimentazione è danneggiato.
● L'installazione e l'instradamento dei cavi per il controllo sulla staffa monitor deve essere conforme alle normative elettrotecnici.
● È importante sottolineare che dalla rete e data-cavi deve essere assicurato contro torsione e compressione o taglio.
● La fabbrica non è risponsabile del parete verticale danneggiato a causa di non trasportare I carichi pesanti o l'inaspettato.
● Dichiarazione dalla fabbrica,non si assume alcuna responsabilità leggere se causa I danni o le perdite a causa di sequenti:trasforma in propria iniziativa I prodotto,o l'assemblaggio non è corretto,o l'installazione supera il carico Massimo di questo prodotto,o l'uso non è giusto,o il sfregio o il danno del prodotto a causa dell'uso.

UK WARNING!

Severe personal injury and property damage can result from improper installation or assembly. Read the following warning carefully before beginning.
● Products must be installed by professionals.
● If you do not understand the instructions or have any concerns or questions, please contact a qualified local installer.
● Do not install or assemble if the product or hardware is damaged or missing, if you require replacement parts, please contact you local distributor for assistance.
● This product fits most 32"-65" LCD / plasma screen; maximum weight of LCD /plasma screen: 68.2kg / 150lbs.
● This product has been designed for use on a vertical wall constructed of wood studs (minimum 2" x 4" inch(51x102mm)) or masonry (solid concrete).
● For safe installation, the wall you are mounting to must support minimum 3 times the weight of the total load (the mount, the TV and all accessories).
● Do not use this product for any other application than original designed.
● This product contain moving parts, please use with caution.
● When installing flat panel display, please do not damage electrical wiring or power source.
● Installation and routing of monitor cables on the monitor bracket must comply with electro-technical regulations.
● Importantly, mains- and data-cables must be secured against twisting and squeezing or shearing. The manufacturer will bear no responsibility to the vertical wall of mounting, or incidental or consequential damages arising thereof.
● The manufacturer disclaims any liability for the modifications, improper installation, or installation over the specified weight range. The manufacturer will not be liable for any damages arising out of the use of , or inability to use, the product.

JA 警告！

警告！もし組立或いは据え付けけるのが妥当でない場合、人員が重傷、死亡、或いは財産損失を発生する可能性があります。あなたが組立或いは据え付けける前に以下の警告情報をよく読んでください。
● 製品は専門家によってインストールされる必要があります。
● 説明書の内容をわからない、或いはいかなる疑問や問題に遇ったら、据え付けける資格がある据え付け人員と連絡してください。
● もし製品或いは部品は損壊され、或いは欠陥がある場合、組立或いは据え付けけないほうが良い。もしあなたは部品或いは他のものを取り替える必要がある場合、当地の特約店に連絡して援助を得るためです。
● この製品は32"-65"液晶ディスプレイ/プラズマディスプレイに適用できて、最大荷重量は68.2kg / 150lbsです。
● この製品は木製の壁の柱の結構、或いは丸で張く結構（中が詰まっているコンクリート）に建てける垂直である壁に使用すること、指定された壁の木製の柱の寸法は2"x4"インチ（51x102ミリメートル）であり、安全据え付けけることを確保するために、製品据え付け用の壁は総重量の3倍に相当する重さに耐えることができる（支え、テレビ及び部品）。
● 製品自身のための設計した用途を除く、この製品を他の領域に使用しなさい。
● この製品の設計は滑り部品が含まれるので、安全のために使用にご注意ください。
● インストールテレビ、注意してください！時破壊、電源コードがされません。
● インストールとモニターケーブルのモニターブラケット電気技術規則に従わなければならないルーティング。
● 重要なのは、電源がおよびデータケーブルがねじれや折りやせん断に対して確保する必要があります。
● 荷重量に耐えない、或いは意外による垂直である壁が損壊され、メーカーはいかなる責任を負わない。
● メーカーはこの声明を出し、以下の状況による発生した損壊或いは損傷に対し、いかなる法律責任を負わない：製品に自分で改造する場合、或いは据え付けけるのが妥当でない場合、或いはこの製品が明記した耐えることができる最大荷重量を超えるものを据え付けける場合、或いは使用が妥当でない場合、或いは使用によるこの製品が腐壊或いは破壊される場合。

KR 경고!

경고 조립 혹은 설치가 적절하지 않으면 인원 사고, 사망 혹은 재산 손실을 초래할수 있다. 조립 혹은 설치 전 이하 경고 메시지를 숙지해야 한다.
● 제품은 전문가들에 의해 설치되어 있어야합니다.
● 설명을 이해할수 없거나 의문 혹은 문제 사항이 있으면 자격을 소지한 설치원에게연락해야 한다.
● 제품 혹은 부품이 파손 혹은 누락된 경우, 조립 혹은 설치를 진행하지 말아야 한다. 부품 혹은 기타 모듈의 교체를 준비할 경우 현지 대리점에게 연락하여 도움을 받도록 한다.
● 이 제품은 32"-65" LCD/LED TV에 적용되며 최대 감부하는68.2kg / 150lbs이다.
● 본 제품은 벽못기둥구조 혹은 벽돌구조(콘크리트)로 건축된 수직벽에 사용된다. 규정 된 벽의 말뚝기둥 최소 치수는2"x4"인치(51x102 mm).
● 안전 설치를 확보하기 위하여 제품을 설치하는 벽은 총부하의 3배 중량(지치대, TV 및 부품)을 감당할수 있어야 한다.
● 본 제품은 디자인 용도의 기타 분야에 사용해서는 안된다.
● 본 제품의 디자인은 폴리싱 부품을 포함하였으므로 안전을 위하여 주의를 기하여 바란다.
● 본래의 사용 목적을 벗어나면 보증이 없습니다. 손상된 경우는 전원 코드가되지 않습니다.
● 본래 설치 목적을 벗어나면 보증이 없습니다. 기술 규격은 준수해야 합니다.
● 중요한 전원이 및 데이터 케이블이 왜곡과 손을 쓰르 또는 양말 끼기 반대 확보되어야합니다.
● 본 회사는 조부하 혹은 의외 원인으로 초래한 수직벽의 파손에 대해 책임지않는다.
● 본 회사는 이라 지칭으로 조성한 손실 혹은 사고에 대하여 모든 법적책임을 지지않음을 설명한다: 제품의 용 의 개조, 혹은 설치 부적절, 혹은 본 제품에서 명시한 최대감당부하를 초과, 혹은 사용자 부적절, 혹은 사용 후 로 조성한 제품의 또 혹은 훼손.

DE WARNUNG!

Warnung! Ungeeignete Zusammensetzung oder Montage führt wahrscheinlich zum schweren Schaden oder sogar Tod der Menschen und zu Beschädigungen des Besitztums. Vor der Zusammensetzung oder Montage lesen Sie bitte folgenden Warnungsinformation!
● Die Produkte müssen von Fachleuten installiert werden.
● Wenn Sie die Anweisung nicht verstehen oder wenn Sie Fragen haben, bitte setzen Sie sich mit professionellen Installateuren in Verbindung.
● Wenn die Produkte oder Ersatzteile beschädigt oder fehlend sind, bitte installieren Sie nicht, und setzen Sie auch nicht zusammen. Wenn Sie Ersatzteile oder anders für Auswechslung bekommen mö chten, setzen Sie sich bitte mit einem lokalen Einzelverkäufer in Verbindung, um Hilfe zu bekommen.
● Dieses Produkt eignet sich mit 32"-65" Flüssigkristallbildschirm/Plasma-Schirm an der Wand und einem Hichtselgwicht 68.2kg / 150lbs.
● Dieses Produkt soll an einer stehenden Wand, die mit Holzsäulen oder massivem Beton gebaut ist, benutzt werden. Nach der Festlegung sollen die Holzsäulen mindestens 2"x4" Inch(51x102 mm) sein.
● Der Sicherheit halber soll die Wand, an der das Produkt installiert wird, fähig sein, dreimal des Gesamtgewichts von Gerüst, Fernsehgerät und dessen Ersatzteilen zu tragen.
● Nutzen Sie das Gerät nie für andere Bereichen, die nicht in diesem Benutzerhandbuch dargestellt sind.
● Das Produkt enthält Rutschpartieletten, die Sie für Sicherheit bitte vorsichtig benutzen.
● Bei der Installation von TV, bitte beachten Sie, dass das Netzkabel nicht beschädigt werden.
● Die Installation und Veeugung der Leitungen zum Bildschirmgerät muß auch am Bildschirm-Tragarm den elektrotechnischen Regeln entsprechend erfolgen.
● Insbesondere sind Netz- und Datenleitung gegen Verdrehen sowie Quetschen oder Scheren zu sichern.
● Für die Beschädigung der stehenden Wand wegen Übergewicht oder Zufall ist der Hersteller nicht verantwortlich.
● Der Hersteller erklärt hier, dass wir für Beschädigungen auf folgenden Gründen nicht gesetzlich verantwortlich sind: eigenmächtige Umwandlungen des Produkts, unpassende Installationen, das verlangte Maximaladegewicht übersteigende Installationen, unpassendes Benutzen, oder Beschädigungen wegen Gebrauch.

FR AVERTISSEMENT !

Si ce produit n'est pas correctement installé ou assemblé, il risque de causer des blessures graves,voire mortelles, ainsi que des dommages matériels importants.Avant de commencer,lisez les avertissements suivants.
● Die Produkte müssen von Fachleuten installiert werden.
● Si vous ne comprenez pas les instructions, de même que si vous avez un doute ou des questions,veuillez contacter un installateur qualifié.
● Si vous decouvrez que le produit est endommagé ou que des fixations sont manquantes ou endommagées, n'installez pas le produit. Si vous avez besoin de pièces de rechange, contactez le service de votre distributeur local.
● Ce produit convient à la plupart des 32 "-65" LCD / plasma screen; poids maximal de LCD / écran plasma: 68.2kg / 150lbs.
● Ce produit a été conçu pour une utilisation sur un mur vertical en bois, construit. Clous, minimum 2 po x 4 po (51x102mm) ou de la maçonnerie (béton).
● Pour que la sécurité de l'installation, le mur d'installation soit sécuritaire, le mur d'installation doit pouvoir supporter 3 fois le poids de la charge appliquée(le montage, la TV et tous les accessoires).
● Ce produit ne doit pas être utilize pour un usage à d'autres fins que l'original conçu.
● Ce produit peut contenir des pièces mobiles. Veuillez l'utiliser avec prudence.
● Quand la télévision d'installer, s'il vous plaît ne faites pas attention au cordon d'alimentation esendommagé.
● Installation et acheminement des cables de contrôle sur le support de moniteur doit se conformer à la réglementation en electro-technique.
● Surtout, réseau et les cables de données doivent être protégés contre la torsion et de pressage ou de cisaillement.
● Le fabricant ne portent pas la responsabilité de la paroi verticale de montage, ou dommages fortuits ou consécutifs qui découlent de celle-ci.
● Le fabricant décline toute responsabilité quant à la modification, mauvaise installation, ou l'installation sur la gamme de poids. Le fabricant ne sera pas responsable pour tout dommage découlant de l'utilisation ou l'incapacité d'utiliser le produit.



NBT560-15
Flat paner ceiling mount (吊頂型支架)
For screen sizes 32"-65" (电视机尺寸)
Weight capacity: 150lbs/ 68.2kg (承重范围)
VESA:100x100~600x400 (安装孔位)

VN CẢNH CÁO

Cảnh cáo , nếu lắp ráp và lắp đặt không đúng , sẽ dẫn đến làm tổn thương con người , từ vong hoặc làm huỷ hoại tài sản , trước khi lắp ráp và lắp đặt xin hãy đọc kĩ những thông tin cảnh cáo dưới đây :

- phải do nhân viên chuyên nghiệp cài đặt.
- nếu xem không hiểu phần thuyết minh hay gặp phải những nghi vấn , vấn đề .thì hãy liên lạc với nhân viên ở địa phương có đủ tư cách trình độ.
- nếu sản phẩm hay linh kiện bị hư hay bị thất lạc thì đúng có lắp ráp hoặc lắp ráp .nếu muốn thay linh kiện hoặc những cái khác , thì hãy liên lạc với nhà cung ứng ở địa phương để được giúp đỡ.
- sản phẩm này thích hợp đúng cho màn hình tinh thể lỏng 32 – 65 in , sức chịu đựng lớn nhất là 68.2kg/150lbs.
- sản phẩm này sử dụng trên bề mặt tường gỗ hoặc tường gạch bằng phẳng , quy định cách trụ gỗ bề mặt tường nhỏ nhất là 2 x 4 in (51 x 102 mm).
- để đảm bảo lắp đặt an toàn , tường để lắp đặt phải chịu được trọng lượng trong lượng gấp 3 lần (giá đỡ , màn hình TV,linh kiện khác)
- ngoi trừ công dụng của bản thân sản phẩm đã thiết kế , dùng dem sản phẩm sử dụng cho lĩnh vực khác .
- sản phẩm này có thiết kế bộ phận trượt , để an toàn , sử dụng cẩn thận .
- khi lắp đặt TV , chú ý đúng làm hư dây điện , dây nguồn
- lắp đặt và dây điện của thiết bị hiện thì điều khiển giám sát trên giá phải phù hợp với quy định về kĩ thuật điện .
- đặt biệt quan trọng nữa là , dây nguồn và dây tin hiệu phải có thiết kế phòng tránh cong gấp , để hoặc cắt đứt .
- nhà sản xuất sẽ không chịu trách nhiệm đối với bề mặt tường không mang được vật nặng hay những sự cố khác gây ra .
- nhà sản xuất một lần nữa xin nhắc lại , đối với những trường hợp dưới đây gây hư hư hỏng hay làm tổn thương sẽ không chịu một trách nhiệm gì trên đầu pháp , tự chỉnh sửa sản phẩm , hoặc lắp đặt không đúng , hoặc lắp đặt quá sức chịu đựng của sản phẩm , sử dụng không đúng , hoặc do sử dụng làm sản phẩm này hư mòn hỏng hóc

PL Ostrzeżenie!

Niepoprawna instalacja lub montaż uchwyty mogą zakończyć się poważnymi obrażeniami lub wypadkami. Przeczytaj uważnie poniższe ostrzeżenia przed przystąpieniem do montażu uchwyty.
● Produkt powinien być montowany przez wykwalifikwanego instalatora.
● Jeżeli nie rozumiesz instrukcji lub masz pytania co do montażu uchwyty, skontaktuj się z wykwalifikowanym instalatorem.
● Nie montuj uchwyty jeżeli baruje elementów zestawu lub dowolny jego element jest uszkodzony. Jeżeli potrzebujesz zamiennej części do uchwyty skontaktuj się z dystrybutorem.
● Produkt przeznaczony jest do większości telewizorów i monitorów LCD, LED, plazma 32"-65", których waga nie przekracza 68.2kg.
● Produkt został zaprojektowany do montażu na pionowej ścianie betonowej lub konstrukcjach drewnianych o minimalnym wymiarach 51x102mm.
● Dla bezpieczeństwa instalacji upewnij się czy ściana jest w stanie wytrzymać potrójną wagę 3 elementów (uchwyty, telewizor, dodatkowe akcesoria).
● Nie używaj produktu niezgodnie z jego przeznaczeniem.
● Produkt zawiera ruchome części, zachowaj ostrożność podczas użytkowania.
● Podczas instalacji telewizora na uchwytyce uważaj na kabel zasilający oraz źródło prądu.
● Ułożenie przewodów na ramieniu uchwyty powinno być zgodne z normami techniczno-elektrycznymi.
● Przewody zasilające i przenoszące dane powinny być zabezpieczone przed skręcaniem, ścisłkaniem i rozciąganiem.
● Producent nie ponosi odpowiedzialności za wypadki spowodowane niewłaściwym montażem uchwyty na ścianie.
● Producent nie ponosi odpowiedzialności za wprowadzanie zmian konstrukcyjnych, nieprawidłową instalację oraz montaż powyżej dopuszczalnej wagi telewizora. Producent nie ponosi odpowiedzialności za wypadki powstałe wskutek użytkowania uchwyty niezgodnie z jego przeznaczeniem.

TH ข้อควรระวัง!

การติดตั้งอุปกรณ์ที่ไม่ถูกต้องตามวิธีการและขั้นตอนอาจเป็นสาเหตุให้ผู้ใช้ได้รับอันตรายและทรัพย์สินอาจได้รับความเสียหาย กรุณาปฏิบัติตามคำแนะนำดังต่อไปนี้โดยละเอียดก่อนการติดตั้ง
● การติดตั้งโดยช่างผู้ชำนาญงาน
● หากท่านไม่เข้าใจคำแนะนำในการติดตั้งอุปกรณ์ควรติดต่อช่างผู้ชำนาญงาน
● ไม่ควรติดตั้งอุปกรณ์บนผนังอุปกรณ์ ชิ้นส่วน ขาตั้ง หรือมีโครงจำนวนมากที่ระบุ กรุณาติดตั้งด้วยน้ำหนักที่เหมาะสมเช่นน้ำหนักไม้ท่อน้ำทิ้ง
● อุปกรณ์รุ่นนี้เหมาะสำหรับทีวี แอลซีดี พลาสมา ขนาด 32"-65" สามารถรับน้ำหนักได้ 68.2 กก. (150 ปอนด์)
● อุปกรณ์รุ่นนี้ถูกออกแบบมาเพื่อติดตั้งบนผนังไม้เนื้อแข็ง ขนาดโครงไม้มีอย่างน้อย 2"x4" (51x102mm.) หรือบนกำแพงอิฐ (คอนกรีต)
● เพื่อความปลอดภัยหนึ่งและก้านหนึ่งที่ใช้ติดตั้งควรรับน้ำหนักได้ 3 เท่าของน้ำหนักอุปกรณ์และเครื่องใช้ที่ประกอบเข้าด้วยกัน (ขาเหล็ก ทีวี และอุปกรณ์เสริมอื่นๆ)
● ห้ามใช้อุปกรณ์รุ่นนี้ สำหรับการงานอื่นๆ ที่มิใช่การรับส่งสัญญาณวิดีโอแบบมีเสียงต้น
● อุปกรณ์รุ่นนี้ประกอบด้วยชิ้นส่วนที่ปรับเคลือบให้ กรุณาใช้ด้วยความระมัดระวัง
● การตรวจสอบสาย สายไฟหรือของทีวี มิให้ชำรุดเสียหายขณะติดตั้ง
● กรุณาตรวจสอบสายไฟต่างๆ เข้ากับอุปกรณ์ก่อนนำไปตามมาตรฐานงานทางระบบไฟฟ้าเพื่อความปลอดภัย
● ข้อสำคัญ สายไฟและสายสัญญาณต่างๆของอุปกรณ์ให้ไกลออกจากจุดที่มีการ ปรับหมุนตัว หรือโยกตัว
● ผู้ผลิตและตัวแทนจำหน่ายไม่สามารถรับผิดชอบต่อความเสียหายของพื้นผิวผนัง ก้านของอาคารที่วางกั้นคั่นไม้จากการติดตั้ง
● ผู้ผลิตและตัวแทนจำหน่ายไม่สามารถรับผิดชอบต่อความเสียหายใดๆ ส่วนเกินจาก การติดตั้งเอง,อุปกรณ์ การติดตั้งที่ไม่ถูกต้อง การใช้งานอุปกรณ์เกินขนาดน้ำหนักติดตั้งและการใช้งานอันผิดวัตถุประสงค์



Kunshan Hongjie Electronics Co., Ltd
 1050, Fu Chun Jiang Road,
 Economic Development Zone.
 Kunshan City, Jiangsu Province.
 China. 215333
 Mail: info@nbavmount.com
 www.nbavmount.com

Tools required

- Công cụ bắt buộc
- Narzędzia do montażu
- เครื่องมือที่ต้องใช้
- Tools used
- ツールの使用
- 도구의 사용
- Der Einsatz von Werkzeugen
- Использование инструментов
- El uso de herramientas
- L'utilisation des outils
- Het gebruik van instrumenten
- L'uso di strumenti
- استخدام الأدوات
- A utilização de ferramentas
- Penggunaan alat-alat
- 使用工具

| | | | | | | | | | | | |
|----------------|----------------------------|--------------------------------------|----------------------------|---------------------|---------------------|---------------------|---------------------|------------------------|------------------------|-----------------|----------------------------|
| A M8 | B Φ18×Φ8.2×1.5mm | C Φ18×Φ8.2×1.5mm M6×8mm | D Φ18×Φ8.2×1.0mm | E M5×15mm | F M6×15mm | G M8×15mm | H M8×15mm | I M8×60×10mm | J M8×55×10mm | K 6mm | L Φ13×Φ6.2×1.5mm |
|----------------|----------------------------|--------------------------------------|----------------------------|---------------------|---------------------|---------------------|---------------------|------------------------|------------------------|-----------------|----------------------------|

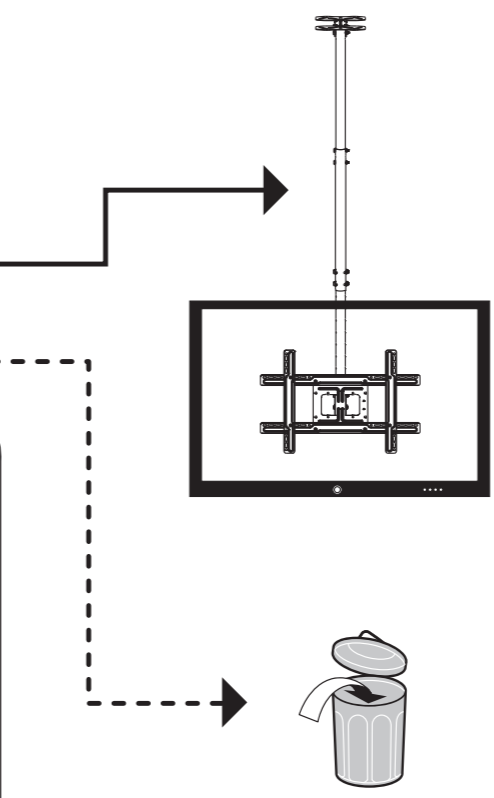
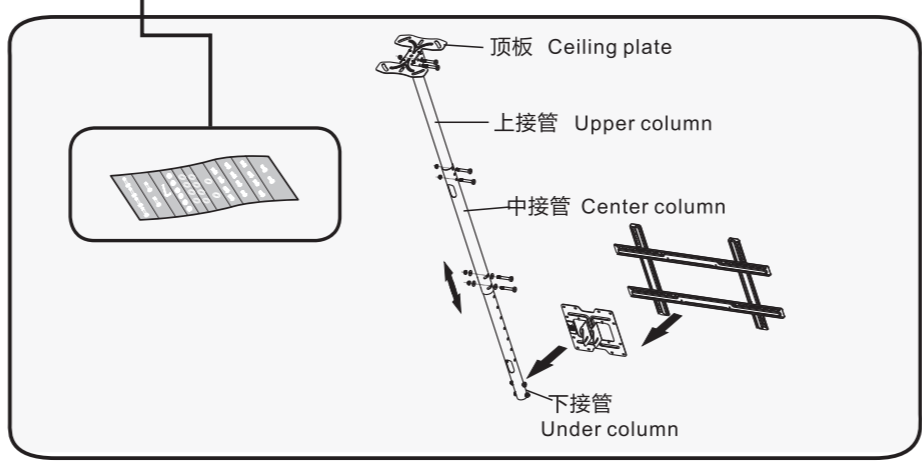
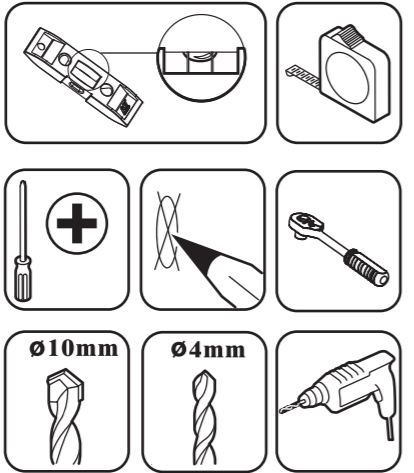

VN Thay đổi và chỉnh sửa thuộc về quyền của công ty chúng tôi, nếu chưa nhận được thông báo chính thức từ công ty chúng tôi, xin đừng thay đổi chỉnh sửa phần thuyết minh và lắp đặt.

PL Producent posiada prawo do wprowadzania zmian w treści poniższej instrukcji. Wszelkie prawa do zmiany treści instrukcji są zastrzeżone z wyjątkiem oficjalnego zezwolenia.

TH บริษัทฯสงวนสิทธิ์ในการปรับปรุงแก้ไขคู่มือการติดตั้งตามความเหมาะสม ห้ามมิให้นำไปตัดแปลงแก้ไขหรือทำซ้ำโดยมิได้รับอนุญาต

UK We reserve the right to modify or alter installation instructions, which is not allowed to do any modification or alteration without formally notice.

JA 修正及び変更の権利については我が会社に属し、我が会社からの正式通知を受けない場合、据え付け説明書を修正及び変更できない。

KR 수정과 변경 권리는 본 회사에 있으며 본 회사의 공식 통보가 있기 전 설치 설명서를 임의로 수정 혹은 변경하는 것을 금지한다.

DE Unsere Firma hat das Recht für Änderung und Abänderung. Ohne offizielle Mitteilung von uns ändern Sie die Montageanweisung bitte nicht.

RU Право изменения и перемены относится к нашей компании, без получения официального сообщения от нашей компании, не надо провести изменение и перемены данной инструкции по монтажу.

ES El derecho de modificar y cambiar mi empresa, en ausencia de un requerimiento de nuestra empresa, favor de no modificar y cambiar las instrucciones de instalación.

FR Le droit de modifier et de changer mon entreprise, en l'absence d'une mise en demeure de notre société, s'il vous plaît de ne pas le modifier et de modifier les instructions d'installation.

NL Het recht van wijziging en revisie behoort toe aan ons bedrijf. Zonder formele mededeling van ons bedrijf, mag u de installatiehandleiding niet wijzigen of herschrijven.

IT I diritti di modifica e cambio appartengono alla nostra società, si prega di non modificare e cambiare il manuale d'installazione in assenza di un'informazione formale della nostra società.

AE حقوق التعديل والتغيير محفوظة للشركة، عند عدم وجود إشعار رسمي من الشركة، الرجاء عدم تغيير وتعديل دليل التركيب.

PT Todos direitos sobre as modificações e a alterações desta instrução de instalação são nossa notificação formal.

ID Hak modifikasi dan perubahan adalah milik perusahaan kami, silakan jangan memodifikasi dan mengubah keterangan pemasangan tanpa informasi resmi perusahaan kami.

CN 修改和变更的权利属于我公司，在没有我公司正式通知时，请不要修改和变更安装说明。

