

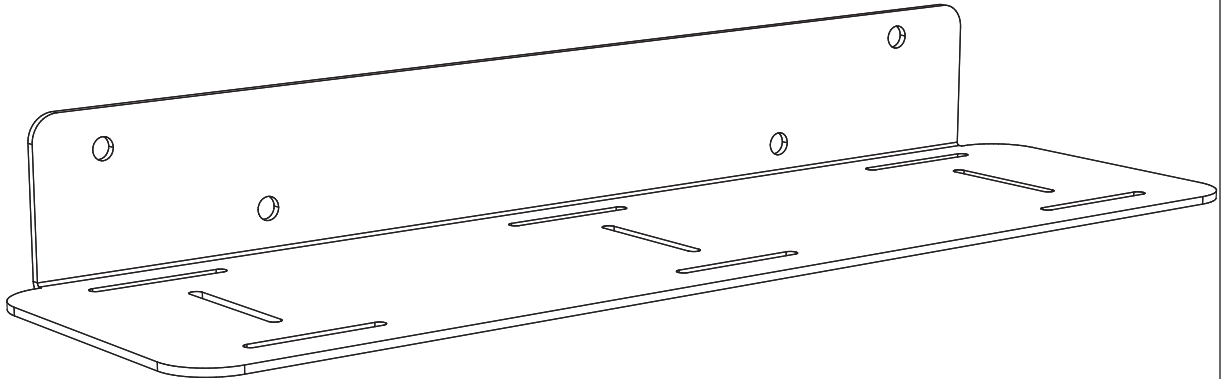

## REAR ACCESSORY SHELF – FPSA/AS1

# FPS ACCESSORY USER MANUAL



Weight capacity: 2 lbs

**ESPAÑOL**

Capacidad de peso: 1 kg

**FRANÇAIS**

Capacité de poids: 1 kg

**DEUTSCH**

Gewichtskapazität: 1 kg

## PARTS / PIEZAS / PIÈCES

ID	QTY	PART NUMBER	DESCRIPTION
A	(2)	400-120	Medium Velcro Cinch Strap - Logo
B	(2)	400-125	Short Velcro Strap
C	(4)	300-115	#8x9/16 Wafer Head Phillips Screw

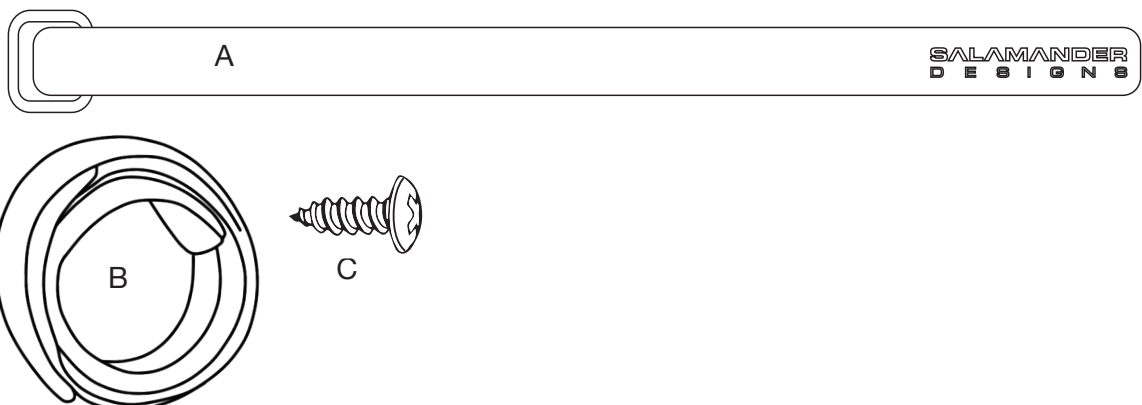

## INSTALL SHELF

Position shelf at a height that allows enough room for component and cables.  
Level shelf and drill screws directly into wood panel.

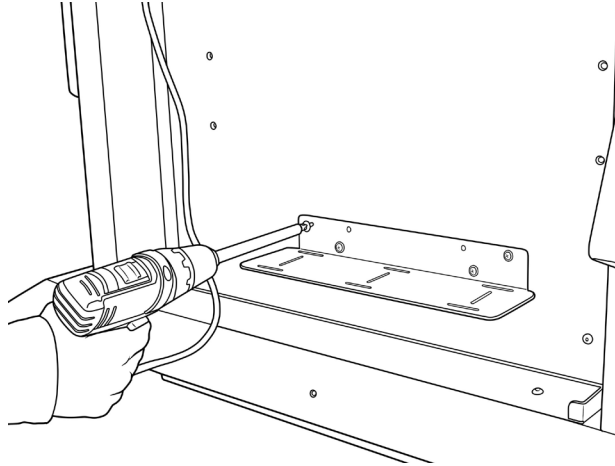

Run the long velcro straps through slot with logo facing you.

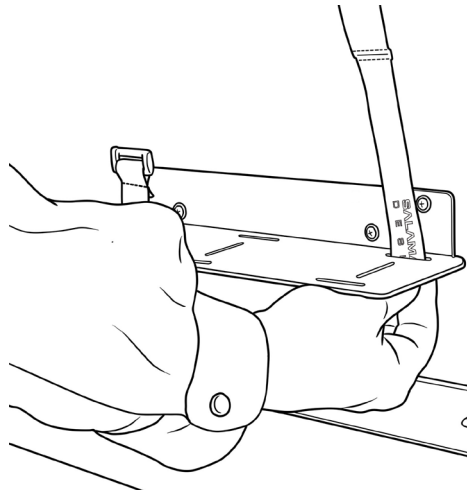

Side view of  
strap routing

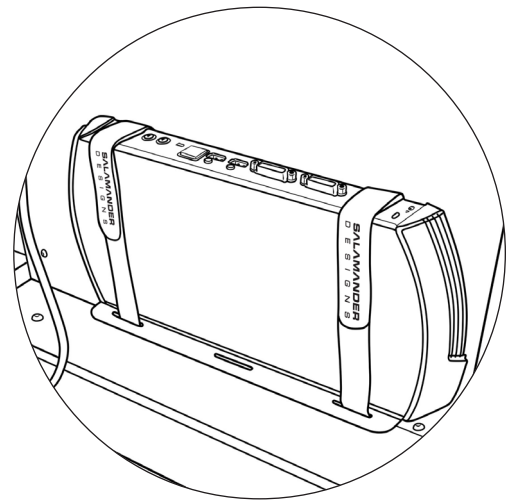

### LIMITED WARRANTY FOR COMMERCIAL VIDEO DISPLAY STANDS AND MOUNTS

Salamander is proud to stand behind our products with industry-leading warranties. Should you ever encounter any problem with your Salamander product, let us know. We are here to make it right. 1.800.535.5659 - 860.761.9500

Full warranty including limitations and warranty claim information may be found at [www.salamanderdesigns.com/commercial/warranty](http://www.salamanderdesigns.com/commercial/warranty)

**ESPAÑOL**

## INSTALAR ESTANTE

Coloque la estantería a una altura que permita suficiente espacio para los componentes y cables.

Nivele el estante y atornille directamente en el panel de madera.

Coloque las largas cintas de velcro a través de la ranura con el logo viendo hacia usted.

Vista lateral de la ruta de la cinta.

### **GARANTÍA LIMITADA PARA STANDS Y SOPORTES DE VIDEO COMERCIALES**

Salamander se enorgullece de soportar nuestros productos con garantías líderes en la industria. Si alguna vez encuentra algún problema con un producto Salamander, déjenoslo saber. Estamos aquí para corregirlo. 1.800.535.5659 - 860.761.9500 La garantía completa incluyendo sus limitantes y la información para reclamar la garantía puede encontrarse en [www.salamanderdesigns.com/commercial/warranty](http://www.salamanderdesigns.com/commercial/warranty)

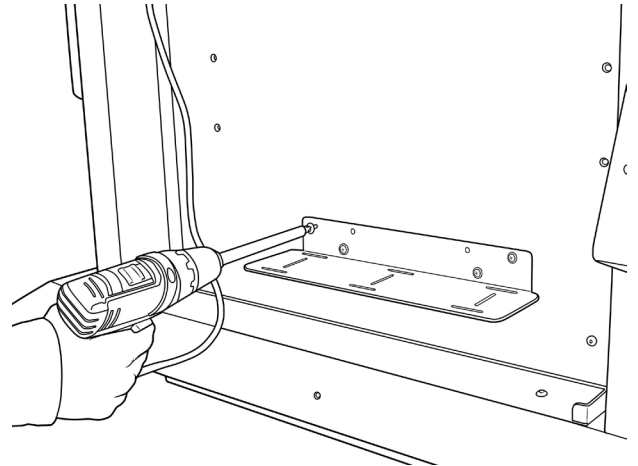

**FRANÇAIS**

## INSTALLER LA TABLETTE

Positionnez la tablette à une hauteur qui laisse suffisamment d'espace pour les composants et les câbles.

Mettez à niveau la tablette et percez directement dans le panneau de bois.

Acheminez les longues bandes auto-agrippantes à travers la rainure avec le logo face à vous.

Vue latérale de l'acheminement de la sangle

### **GARANTIE LIMITÉE POUR LES SUPPORTS ET FIXATIONS DE VIDÉOS COMMERCIALES**

Salamander est fier de soutenir nos produits avec les meilleures garanties de l'industrie. Si vous rencontrez néanmoins des problèmes avec votre produit Salamander, faites-le nous savoir. Nous sommes là pour tout arranger. 1.800.535.5659 - 860.761.9500 Vous pourrez retrouver la garantie complète incluant les limitations et les informations de réclamation de garantie au : [www.salamanderdesigns.com/commercial/warranty](http://www.salamanderdesigns.com/commercial/warranty)

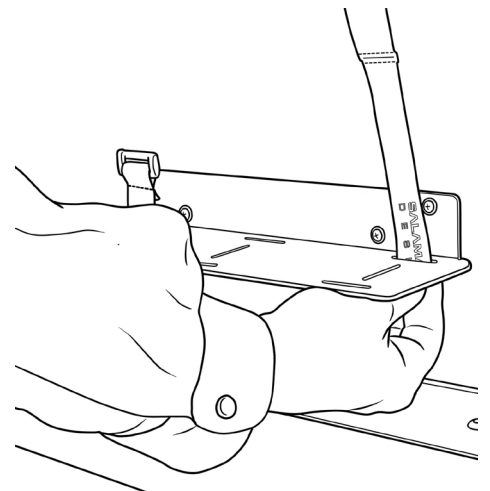

**DEUTSCH**

## AUFBAUEN DES REGALS

Positionieren Sie das Regal auf einer Höhe, die genügend Platz für Komponenten und Kabel bietet. Stellen Sie das Regal eben ab und bohren Sie die Schrauben direkt in die Holzplatte.

Fädeln Sie die langen Klettstriemen durch den Schlitz, wobei das Logo dabei in Ihre Richtung zeigt.

Seitenansicht der Riemenführung

### **EINGESCHRÄNKTE GARANTIE FÜR KOMMERZIELLE VIDEO-DISPLAYSTÄNDER UND GESTELLE**

Salamander steht hinter seinen Produkten und bietet daher branchenführende Garantien. Sollten Sie dennoch einmal Probleme mit Ihrem Salamander-Produkt haben, lassen Sie es uns wissen. Wir stehen Ihnen bei allen Anliegen kompetent zur Seite. 1.800.535.5659 - 860.761.9500 Alle Informationen zu Garantien, inklusive Einschränkungen und Gewährleistungsansprüchen finden Sie unter: [www.salamanderdesigns.com/commercial/warranty](http://www.salamanderdesigns.com/commercial/warranty)

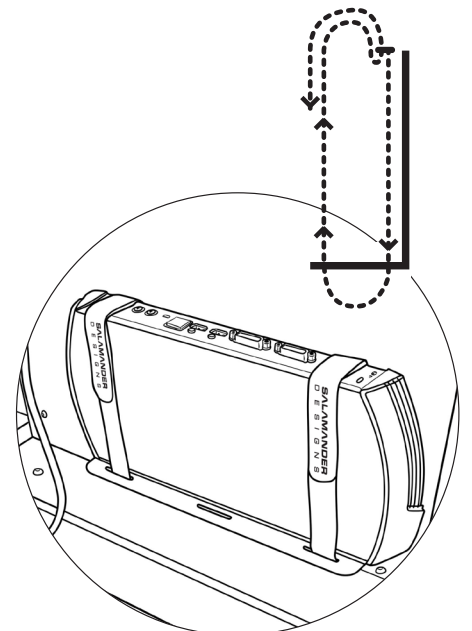

**SALAMANDER  
DESIGNS**

Furniture Shaped By Your Needs ®